

1. Inleiding

De Heatmiser PRT-E is specifiek ontworpen voor vloerverwarming. Een sonde voor metingen tot op een afstand van 3 meter is inbegrepen. De PRT-E biedt 5 bedieningsmodi; zie 'Configuratiemenu, functie 08' voor meer informatie.

- Temperatuurweergave in °C of °F
- Multimodus (geschikt voor alle typen van vloerverwarming)
- Vakantiemodus
- Temperatuurpauze
- Toetsvergrendeling
- Weekdag/weekend en 7-dagenprogramma
- Display met achtergrondverlichting
- 230V AC, 13A

2. Installatie

Sluit de draden op de Heatmiser PRT-E aan zoals in het schema hieronder

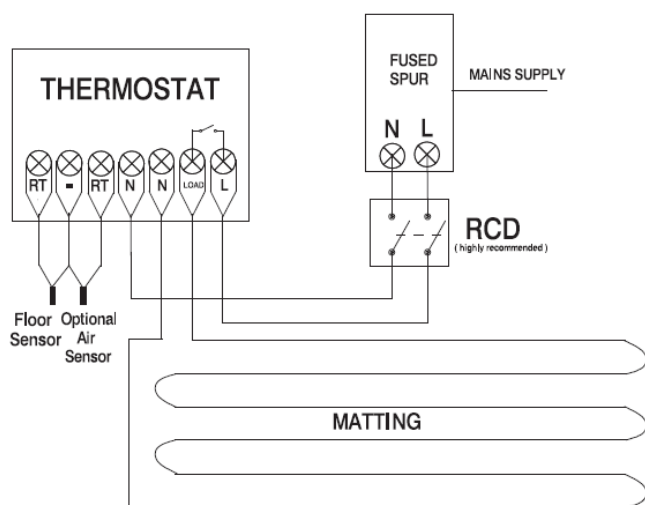

3. Toelichting bij de symbooltjes

Verwarming AAN

Verwarming UIT (Vorstmodus blijft aangehouden)

Toetsen vergrendeld

Ingestelde vloertemperatuur bereikt

Vakantiemodus

4. Configuratiemenu

De configuratieparameters verschijnen in de hieronder weergegeven volgorde:

nr	Beschrijving	Instelling
01	Temperatuureenheid	00 = °C 01 = °F (Standaardinstelling: 00)
02	Het schakeldifferentiaal (Differential tussen in- en uitschakelen)	01-03°C (Standaardinstelling: 00)
03	Vorstmodus (Houdt vorsttemperatuur aan na indrukken aan/uitknop)	00=Ingeschakeld 01=Uitgeschakeld (Standaardinstelling: 00)
04	Vorsttemperatuur	07-12°C (Standaard 12°C)
05	Uitvoervertraging (Vertraging na in- of uitschakelen)	00-15 minuten (Standaardinstelling: 00)
06	Communicatie-ID	Niet gebruikt in dit model
07	Temperatuurlimiet hoger/lager	00-10°C (Standaardinstelling: 00)
08	Sensorselectie	00=Alleen ingebouwde sensor 01=Luchtsonde op afstand 02=Alleen vloersensor 03=Vloersensor en Ingebouwde luchtsonde 04=Vloersensor en luchtsonde op afstand
09	Vloerlimietsensor	20-45°C (Standaard 28°)
10	Startoptimalisatie (Toegestaan aantal uren voorverwarming)	00-03 (Standaardinstelling: 00)
11	Aanpassingssnelheid (Aantal minuten om de temperatuur met 1°C te verhogen)	Alleen ter informatie
12	Weekdag/weekend of 7-dagenprogramma	00 = Weekdag/weekend 01 = 7-dagenprogramma

1. U opent het configuratiemenu door de thermostaat uit te schakelen (houd de aan/uitknop ingedrukt). Druk vervolgens de Kloettoets in en houd deze ingedrukt tot het display oplicht.
2. Het kleine nummer is het functienummer; het grote geeft de instellingswaarde weer.
3. Gebruik de Kloettoets om de functies te doorlopen
4. Gebruik de pijltoetsen om een instelling te wijzigen
5. Druk op A om te aanvaarden en op te slaan.

5. De temperatuur weergeven & instellen

Normaal wordt of de kamer- of de vloertemperatuur weergegeven (dit hangt af van de instelling onder 08 hierboven).

U geeft de ingestelde temperatuur weer door eenmaal op een van de pijltoetsen te drukken. De ingestelde temperatuur wordt 5 seconden weergegeven.

De nieuwe instelling blijft geldig tot de volgende wijziging.

U kunt deze nu veranderen door middel van de pijltoetsen.



Als de thermostaat zowel de lucht- als de vloertemperatuur bewaakt, wordt door het ingedrukt houden van de A-toets de vloertemperatuur weergegeven.

6. De klok instellen

U stelt de klok in als volgt:

- Terwijl de thermostaat aan staat, drukt u tweemaal op de Kloктоets
- U kunt nu met de pijltoetsen de minuten instellen
- Druk op H om te aanvaarden
- U kunt nu met de pijltoetsen de uren instellen
- Druk op H om te aanvaarden
- U kunt nu met de pijltoetsen de dag instellen
- Druk op A om op te slaan en af te sluiten.

7. De verwarming uitschakelen

Druk eenmaal op  om de verwarming uit te schakelen. De thermostaat houdt daarna de ingestelde vorsttemperatuur (zie punt 4) aan en het symbooltje voor Vorst wordt weergegeven. Druk nogmaals op  om te annuleren.

8. De comfortniveaus programmeren

De Heatmiser PRT beschikt over een weekdag/weekend- en een 7-dagenprogramma. Voor selectie van de gewenste modus leest u het punt 'Configuratiemenu'.

De thermostaat wordt geleverd met vooraf geprogrammeerde comfortniveaus, maar u kunt deze makkelijk aanpassen. De standaardtijden zijn:

08.00 - 21°C (Wake: Opstaan)
09.30 - 16°C (Leave: Vertrekken)
16.30 - 22°C (Return: Terugkeren)
23.00 - 17°C (Sleep: Slapen)

Als u van slechts 2 niveaus gebruik wilt maken, moet u de ongebruikte niveaus instellen op --.--

- Om de comfortniveaus te programmeren drukt u eerst eenmaal op de Kloктоets
- Als de thermostaat is ingesteld op het weekdag/weekend-programma, ziet u Ma-Vr verschijnen. In het 7-dagenprogramma ziet u hier Maandag.
- Gebruik de pijltoetsen om de instellingen die u wilt wijzigen te selecteren, Weekdag/Weekend of selecteer de dag voor het 7-dagenprogramma.
- Druk op H
- Gebruik de pijltoetsen om de gewenste tijd voor Opstaan in te voeren.
- Druk op H
- Gebruik de pijltoetsen om de gewenste temperatuur voor Opstaan in te voeren.
- Druk op H
- Vervolgens ziet u 'Vertrekken'.
- Herhaal de invoer voor elk tijdstip, met --.-- voor ongebruikte tijdstippen.

Opmerking: In het weekdag/weekend-programma zijn de 4 comfortniveaus voor elke weekdag dezelfde. In het 7-dagenprogramma kunnen voor elke dag 4 verschillende comfortniveaus worden gekozen.

9. De functie Temperatuurpauze

Met de Heatmiser PRT kunt u een temperatuurpauze instellen. Tijdens deze pauze wordt voor een bepaald aantal uren een bepaalde temperatuur aangehouden. Dit is erg nuttig voor feestjes of wanneer u even het huis uit bent.

- Druk op H
- Gebruik de pijltoetsen om de gewenste tijdsduur voor de pauze in te voeren.
- Druk op H
- Gebruik de pijltoetsen om de gewenste temperatuur voor de pauze in te voeren.
- Druk op A om te aanvaarden

U ziet vervolgens de Pauze-indicatie waarop de tijdsduur wordt afgeteld.

U annuleert de pauze door de tijdsduur op 00 uren in te stellen.

10. De functie Vakantie

De Heatmiser PRT beschikt over een vakantiefunctie. Daarmee kunt u een vakantieperiode programmeren. Tijdens een vakantie houdt de thermostaat de ingestelde vorsttemperatuur aan. Tegen het einde van de vakantieperiode schakelt de thermostaat terug over naar de geprogrammeerde instellingen, zodat uw woning warm is wanneer u thuis aankomt.

- Druk driemaal op H (totdat u het koffersymbooltje ziet)
- Gebruik de pijltoetsen om het aantal vakantiedagen in te voeren
- Druk op A om te aanvaarden

In het display van de Heatmiser PRT ziet u nu het koffersymbooltje voor de vakantiemodus.



U annuleert de vakantiemodus door de tijdsduur op 00 dagen in te stellen.

11. De thermostaat vergrendelen

- U vergrendelt de thermostaat door de A-toets en de pijl Omlaag 10 seconden ingedrukt te houden. Vervolgens ziet u het symbooltje Toetsen vergrendeld.
- U ontgrendelt de thermostaat door bovenstaande stap(en) opnieuw uit te voeren.

12. Fabrieksinstellingen herstellen

De PRT-E beschikt over een functie waarmee u de fabrieksinstellingen kunt herstellen. Hierdoor worden alle instellingen teruggezet op de standaardinstelling. Om de fabrieksinstellingen te herstellen, doet u het volgende:

- Schakel de PRT-E uit door  ingedrukt te houden.
- Houd de toets  en de pijl Omhoog 10 seconden ingedrukt. U ziet dan alle symbooltjes 2 seconden op het display verschijnen en vervolgens weer verdwijnen.
- De fabrieksinstellingen van de PRT-E zijn nu hersteld.